

WISEreader N610

E-Book Reader

Bedienungsanleitung

Inhalt

KURZANLEITUNG	4
TASTEN DES GERÄTES	4
ANWENDUNGSMÖGLICHKEITEN	5
GRUNDLEGENDE ANWENDUNGEN	6
HAUPTMENÜ	6
LESESCHNITTSTELLE	6
GELESEN	6
BIBLIOTHEK.....	7
DIGITAL EDITIONS	8
BILDER.....	9
AUDIO	9
NOTIZBLOCK.....	10
MEMO.....	10
TOOLS.....	11
EINSTELLUNGEN.....	12
ADOBE READER ANLEITUNG	14
FORMAT	14
DRM	14
SCHRITTE ZUR EINSTELLUNG DES DRM.....	14
ANDERE ARBEITSVORGÄNGE	15
AKKUAUFLADUNG	15
DATEIVERWALTUNG	15
ANHANG	16
TECHNISCHE SPEZIFIKATIONEN	16
WARNUNG	16
PRODUKTWARTUNG	17

- ◆ Enthält Reader® Mobile technology von Adobe Systems Incorporated.
- ◆ Aufgrund unserer fortlaufenden Aktualisierungen auf dem Produkt sind alle Zahlen in diesem Handbuch nur für Referenz. Die tatsächlichen Daten der gelieferten Produkte sind der Standard.

Kurzanleitung

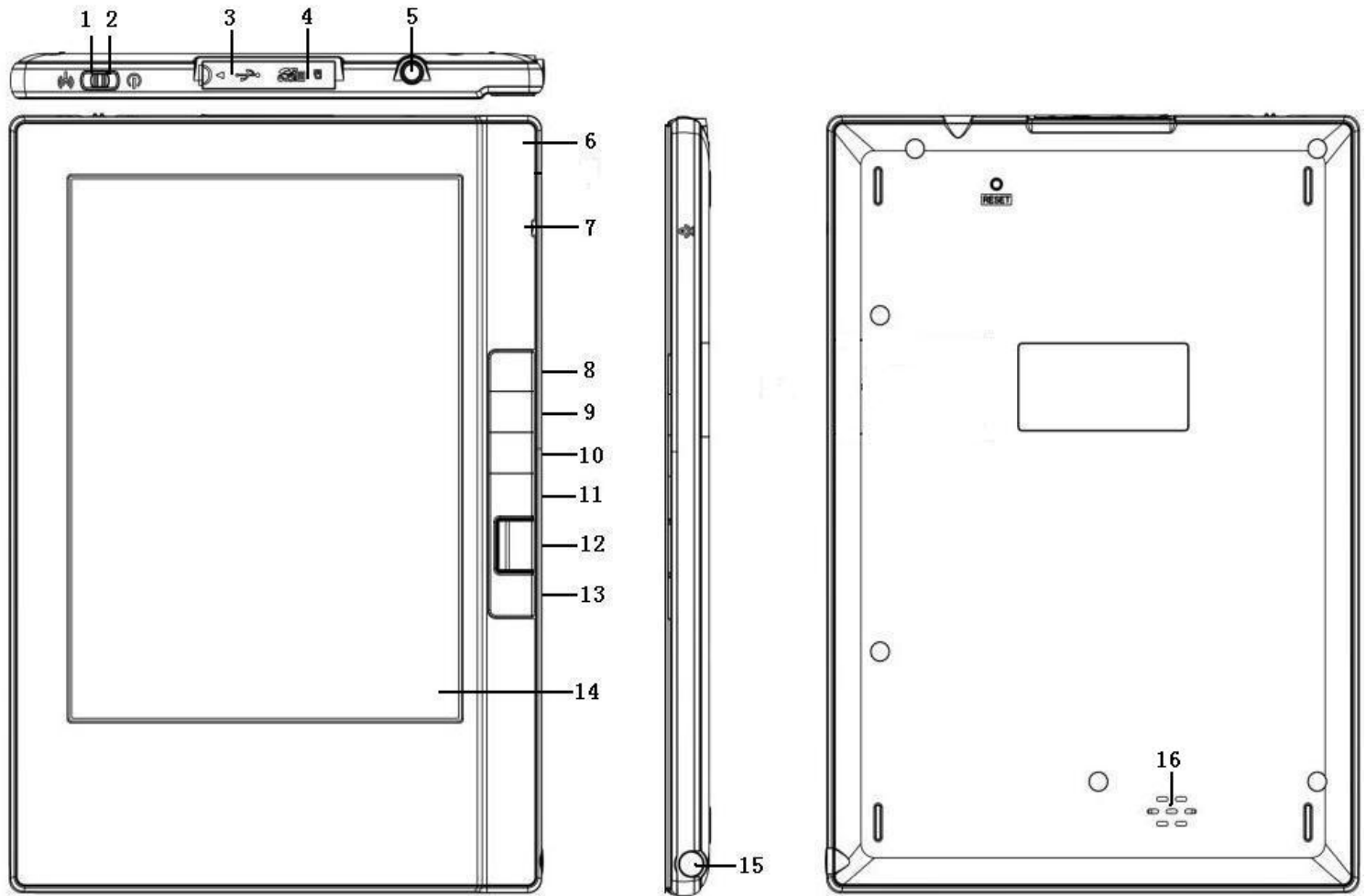

Tasten des Gerätes

- 1) Einschaltknopf
Nach rechts schieben um das Gerät ein/aus zuschalten. Schieben Sie nach recht um einzuschalten; Schieben Sie nach links/rechts um auszuschalten. Schieben Sie längere Zeit nach rechts für Schnellausschaltung.
- 2) Mini USB Anschluss
Der USB-Anschluss dient zum Aufladen des Gerätes und zur Datenübertragung vom PC.
- 3) Speicherkartenschacht
Fügen Sie hier die Speicherkarte ein.
- 4) Kopfhöreranschluss
Hören Sie Audiodateien mit den Kopfhörern
- 5) LED Anzeige
Die rote Anzeige leuchtet während das Gerät aufgeladen wird, und die gelbe Anzeige leuchtet während das Gerät verwendet wird.
- 6) Mikrofon
Wird zur Aufnahme verwendet.
- 7) MENU Taste
Drücken Sie diese taste und das Funktionsmenu wird angezeigt. Drücken Sie die Richtungstasten um eine Funktion zu wählen und auszuführen.
- 8) Zurück/Abbrechen Taste ⇐
Unter der Bedingung einer Auswahl und Eingabe, drücken Sie diese Taste um den Vorgang

abzubrechen; In einem Untermenü, drücken Sie diese Taste um das Untermenü zu beenden und zur vorherigen Oberfläche zurückzukehren.

9) Tab

Im Fenster mit gelisteten Dateien, drücken Sie diese Taste um eine Seite zurück zu wechseln; im Lesefenster, drücken Sie diese Taste um 10 Seiten weiter zu springen.

10) Taste

Drücken Sie diese Taste um eine Seite vorwärts zu blättern.

11) OK Taste

Wenn ein Dialogfenster angezeigt wird, drücken Sie diese Taste um zu bestätigen. Die OK-Taste zeigt ein gelbes Licht um anzuzeigen, dass die entsprechende Funktion ausgeführt wird, das Licht ist aus wenn das System „schläft“ oder sich ausschaltet.

13) Taste

Drücken Sie diese Taste um eine Seite zurück zu blättern.

14) Bildschirm

15) Stift und Stiftschacht

Wenn der Stift entfernt oder in den Schacht eingeführt wird, startet und schaltet der Reader automatisch ab, und ein entsprechendes Symbol erscheint auf dem Bildschirm.

16) Lautsprecher

Überträgt Sprach-Dateien.

Anwendungsmöglichkeiten

1. Rückkehr zum Hauptmenü: Im Anwendungsfenster, drücken Sie “MENU” und wählen Sie „Hauptmenü“ um zum Hauptmenü zurückzukehren. Im „Gelesen“-Fenster, „Einstellung“, „Handbuch“ oder im „Audio“-Fenster, drücken Sie Abbrechen um zum Hauptmenü zurückzukehren.

2 Wenn während des Lesens der Bildschirm nicht mehr optimal angezeigt wird, können Sie die OK-Taste drücken um den Bildschirm aufzufrischen.

3. Während des Lesens können Sie die Seitennummer eingeben und die OK-Taste drücken um direkt zur entsprechenden Seite zu springen.

4. Stromsparmöglichkeit: Aktivieren Sie den Ruhezustand. Schalten Sie den Stift aus und legen Sie den Stift etwas weiter vom Bildschirm entfernt, wenn er nicht gebraucht wird.

5. Wie Sie die Wartezeit in der Wort-Erkennung einstellen: wenn Ihnen die Wartezeit zu kurz ist, wählen Sie bitte “lang”, im gegenteiligen Fall wählen Sie “kurz”.

6. Es ist schneller und sicherer, wenn Sie einen Speicher-Kartenleser verwenden, um Dateien zwischen Ihrem PC und dem Gerät zu versenden.

7. Wenn Sie Ihr selbst gewähltes Passwort vergessen haben, senden Sie bitte eine Email mit der Seriennummer des Gerätes an tech@hanvon.com. Wir werden Ihnen dann ein neues Passwort zusenden.

Grundlegende Anwendungen

Hauptmenü

Schalten Sie das Gerät ein und das Hauptmenü wird automatisch, wie folgt, angezeigt:

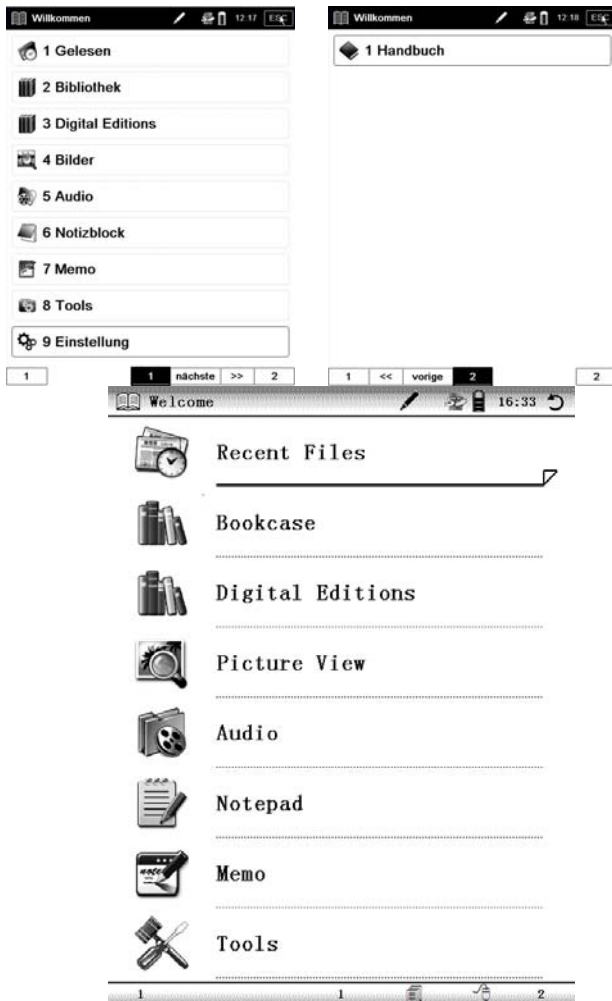

Leseschnittstelle

Der Bildschirm ist in 3 Teile aufgeteilt. Der Statusbereich befindet sich oben auf dem Bildschirm. Die Lese- und Schreibbereiche befinden sich in der Mitte. Der Bereich für die Seiteninformationen befindet sich unten auf dem Bildschirm.

1. Statusbereich: Das Menüsymbol, Titel, Stift an/aus, SD Kartensymbol, Akku, Zeit und "ESC"-Symbol werden in diesem Bereich angezeigt.
2. Lese- und Schreibbereich: Funktionsliste, Dateiliste, Text oder Bilder werden in diesem Bereich angezeigt.
3. Seiteninformation: zeigt gegenwärtige Seitenzahl, gesamte Seitenanzahl, "vorige" und "nächste" Seite Taste und die Taste für 10 Seiten vor- bzw. zurückgehen an.

Gelesen

Die letzten 14 gelesenen Dateien werden angezeigt. Drücken Sie die \approx/\approx Taste, um einen Titel auszuwählen und drücken Sie OK, um diesen zu bestätigen. Oder drücken Sie die Nummerntaste, um einen bestimmten Titel direkt auszuwählen. Die Seite, welche Sie zuletzt bearbeitet haben, wird angezeigt, sobald Sie den Titel öffnen. Falls es das erste Mal ist, dass Sie diesen Titel bearbeiten, beginnt er von Anfang an.

Anmerkung: Falls einer der Titel, die Sie bearbeitet haben, auf der SD Karte gelöscht ist, wird dessen Bearbeitungsprotokoll trotzdem unter "Gelesen" aufgeführt, kann aber dennoch nicht aufgerufen werden.

Bibliothek

Titel bearbeiten

Wählen Sie nacheinander "Bibliothek" und "OK", um schließlich einen Titel auszuwählen. Drücken Sie daraufhin erneut OK, um Ihre Wahl zu bestätigen oder drücken Sie die zugehörige Nummerntaste, um den Titel direkt zu öffnen.

Seite wechseln

Drücken Sie die Richtungstasten, um die Seiten zu wechseln. Sie können ebenfalls die Seitentaste drücken, oder klicken Sie mit dem Stift auf den "Seitenbereich".

Schneller Seitenwechsel vor/zurück

Im Listenfenster, drücken Sie die Tab-Taste um eine Site vor/zurück zu wechseln. Im Lesefenster drücken Sie die Tab-Taste um 10 Seiten vor/zurück zu wechseln.

Seitenspringen

Während des Lesens, drücken Sie die „Menü“-Taste, wählen Sie „zur Seite...“, verwenden Sie den Stift, um die Seitennummer einzugeben und drücken Sie „OK“. Das Buch springt zu der gewählten Seite. Falls Sie einen Fehler gemacht haben, drücken Sie die „Abrechen“-Taste.

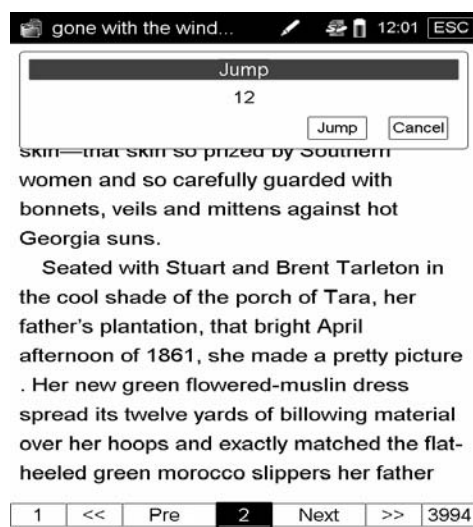

Anmerkung: Falls die Zahl, die Sie eingegeben haben, größer ist, als die gesamte Seitenanzahl, wird das System die Eingabe nicht akzeptieren

Buchstaben vergrößern

Beim Lesen von TXT, HTXT, HTML Dokumenten, drücken Sie die „Menü“-Taste und wählen Sie „Zeilenabstand“. Das Fenster „Zeilenabstand anpassen“ öffnet sich. Drücken Sie die hoch/runter Taste um den Zeilenabstand zu vergrößern oder zu verringern und drücken Sie OK um zu bestätigen. Beim Lesen von PDF, EPUB Dokumenten, drücken Sie die „Menü“-Taste und wählen Sie „Text Zoom“ um die Schriftgröße in drei Stufen anzupassen: klein, mittel und groß

Format umschalten

Drücken Sie die „Menü“-Taste und wählen Sie „Bildschirm drehen“ um zwischen Hochformat und Querformat zu wechseln.

Unterstützte Formate



Die folgenden Formate werden unterstützt: TXT, HTXT, HTML, PDF, EPUB, DOC und XLS.

Suche

Drücken Sie die „Menü“-Taste und wählen Sie „Suche“ um das Suchen-Fenster zu öffnen.

Sie können jede Taste anklicken um Wörter einzugeben oder direkt auf den Bildschirm schreiben. Geben Sie Ihr Suchwort ein und klicken Sie „Suchen“ oder drücken Sie OK um zu suchen. Klicken Sie „Schließen“ um das Fenster zu schließen. Wenn Sie nach anderen Inhalten suchen wollen klicken Sie erneut auf „Suchen“.

Entnehmen

Beim Lesen von TXT, HTXT, HTML Dokumenten, drücken Sie die „Menü“-Taste, wählen Sie „Entnehmen“ und verwenden den Stift um eine diagonale Linie von oben links nach unten rechts über den Text der entnommen werden soll. Der  Knopf öffnet sich unten rechts am Bildschirm. Klicken Sie  um das Fenster zu speichern. Drücken Sie OK um zu speichern. Es wird im Notizblock unter demselben Namen gespeichert wie die Datei. Der gespeicherte Text kann gelesen und editiert werden.

Durchsuchen und bearbeiten von entnommenen Texten: Die entnommenen Daten sind im Notizbuch gespeichert, womit sie bearbeitet werden können.

Bookmarks

Es gibt zwei verschiedene Lesezeichen: ein normales Lesezeichen und ein Wechsellesezeichen. Das normale Lesezeichen kann ausschließlich für einen Titel verwendet werden und kann höchstens 5 Mal hinzugefügt werden. Das Wechsellesezeichen kann über mehrere Bücher hinweg verwendet werden. Bevor Sie eine Wechsellesezeichen hinzufügen müssen Sie die „TXT“, „HTXT“ oder „HTML“ Option wählen und „Kontinuierliches Weiterblättern“ in den Einstellungen.

Lesezeichen hinzufügen: Im Lesemodus müssen Sie die „MENU“-Taste drücken und „Lesezeichen hinzufügen“ auswählen. Daraufhin wird ein Lesezeichen zu der gegenwärtigen Seite hinzugefügt.

Lesezeichen anzeigen: Drücken Sie die „MENU“-Taste und wählen Sie „Lesezeichen...“. Daraufhin erscheint die Lesezeichenliste. Wählen Sie ein Lesezeichen aus und die zugehörige Seite öffnet sich.

Anmerkung: Die Lesezeichen ordnen sich nach dem Datum. Nur die letzten 5 Lesezeichen können angezeigt werden.

In den Bilddateien können nur Wechsellesezeichen hinzugefügt werden.

Bemerkungen

Im Lesemodus können Sie den Sensor-Stift benutzen, um Anmerkungen hinzu zufügen.

Bemerkung löschen: Wählen Sie „Anmerkung entf.“ im „MENU“ und die Anmerkung auf der Seite wird gelöscht.

Alles löschen: Wählen Sie „Alle Anmerk. entf.“ im Menü und alle Anmerkungen in diesem Titel werden gelöscht.

Anmerkung: *Bemerkungen können eingefügt werden in TXT, HTXT, HTML, PDF, EPUB Dateien. Bei TXT, HTXT, HTML, EPUB Dateien verschwinden die Bemerkungen wenn das Format geändert wird. Wenn Bemerkungen in PDF eingefügt und gespeichert sind, verschwinden die Bemerkungen nicht. Wenn das Format und die Schrift geändert wird, verschwinden die Bemerkungen auch.*

Digital Editions

Nachdem Ihr WISEreader durch Adobe autorisiert wurde, lassen Sie Adobe Digital Editions geöffnet. Schalten Sie den aktivierten WISEreader ein und verbinden Sie ihn mit dem PC, nun können Sie geladene Adobe Bücher aus Adobe Digital Editions auf den Reader übertragen.

Bilder

Bilder wechseln

Alle Bilder die im Verzeichnis gespeichert sind können fortlaufend betrachtet werden, wenn Sie in „Bilder“ Option „Kontinuierliches Weiterblättern“ in den Einstellungen gewählt haben.

Bildanzeige

Es gibt 4 verschiedene Anzeigemöglichkeiten, um ein Bild anzusehen: Fenster anpassen, Breite anpassen, Höhe anpassen und tatsächliche Größe. Drücken Sie die „MENU“ Taste, dann klicken Sie auf den entsprechenden Anzeigemodus.

Bildanzeige wechseln

Drücken Sie die „Menü“-Taste und wählen Sie „Bildschirm drehen“ um zwischen Hochformat und Querformat zu wechseln.

Unterstützte Formate

Die folgenden Formate werden unterstützt: JPG, BMP, GIF, TIF und PNG.

Bildgröße

Maximal 3,000,000 Pixel werden angezeigt.

Audio

In dieser Option gibt es zwei Funktionen: Aufzeichnen und Abspielen.

Musik abspielen

Wählen Sie „Audio“ im Hauptmenü aus und die Musikliste wird angezeigt. Drücken Sie die „Abspiel-/Aufnahme“-Taste um die „Audio“ Schnittstelle zu öffnen.

Die folgenden Formate werden abgespielt: mp3, wav, wma.

Aufzeichnung abspielen

Drücken Sie die „Abspiel-/Aufnahme“-Taste, um die „Audio“-Schnittstelle zu öffnen. Klicken Sie auf „Aufn.“ und die aufgezeichnete Datei wird im wav-Format im E-audio Ordner gespeichert.

Drücken Sie auf „Abspl.“, um die aufgezeichnete Datei abzuspielen.

Rekordereinstellungen

Abspielen/Pause: Klicken Sie „Abspl./Pause“ um die Musik oder die Aufnahme abzuspielen oder zu Pausieren, und ein Lautsprechersymbol erscheint im Statusbereich.

Aufnahme: Klicken Sie „Aufn.“ um aufzunehmen, und ein Mikrofonsymbol wird im Statusbereich angezeigt.

Stop: Klicken Sie „Stop“ um das Abspielen oder die Aufnahme zu beenden.

Vorspulen/Zurückspulen: Die Funktionen „Vorspul.“ und „Rückspul.“ Ermöglichen das Vorspulen und das Rückspulen.

Einzeln/Alles: Diese beiden Abspielmodi können gewählt werden durch klick auf „Einzeln/Alles“.



VOL+/-: Klicken Sie „VOL+/VOL-“ um die Lautstärke zu erhöhen oder zu verringern.

Zurück/Vor: drücken Sie die hoch/runter Tasten oder klicken Sie auf voriger/nächster um das

vorherige oder das nächste Musikstück zu wählen.

Notizblock

Klicken Sie auf „Notizblock“ um eine Textdatei zu erzeugen.

Text bearbeiten: Im Standard Modus, schreiben Sie ein deutsches Wort im „Handschriftenbereich“ oder klicken auf die Softtastatur  um deutsche Wörter einzugeben.

Wenn Sie fertig sind, klicken Sie „Eingabe“ um zu speichern und zu beenden.

Text löschen: klicken Sie  um den Text zu löschen.

Eingabemethode wechseln

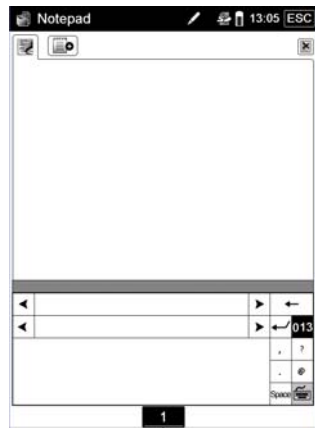

Eingabe über Softtastatur schließen: klicken Sie  um die Softtastatur zu schließen und zur Handschrifterkennung zu wechseln.

Eingabe über Handschrifterkennung schließen: klicken Sie  um die Handschrifterkennung zu schließen und zur Softtastatur.

Falls das Wort nicht korrekt erkannt wird, wählen Sie das richtige Wort aus dem Wortvorschlagsbereich.

Anmerkung: Im deutschen Modus geben Sie deutsche Sonderzeichen nur über die Softtastatur ein.

Nachdem Sie die Texteingabe beendet haben, können Sie den Notizblock verlassen und der Text wird gespeichert. Wenn Sie Text eingeben, können Sie die „Menü“-Taste drücken und aus folgenden Operationen wählen: Hauptmenü; Neuer Text; Text löschen; Umbenennen.

Klicken Sie „Hauptmenü“ um zur Hauptseite zurückzukehren.

Klicken Sie „Neuer Text“ um einen neuen Text zu erstellen.

Sie können ebenfalls auf  klicken um einen neuen Text zu erstellen.

Klicken Sie „Text löschen“ um den aktuellen Text zu löschen.

Klicken Sie „Umbenennen“ um den Text umzubenennen.

Wenn mehrere Texte erstellt wurden, werden diese im Notizblock Verzeichnis gelistet. Sie können auch einen Text wählen und dann die Menü-Taste drücken um dann folgende Operationen zu wählen: Hauptmenü; Neuer Text; Text löschen; Umbenennen.

Memo



Klicken Sie "Memo" um ein neues Memo zu erstellen.

Nachdem Sie ein neues Memo erstellt haben können Sie eine der folgenden Operationen ausführen.

Klicken Sie  um im Memo Fenster Anmerkungen mit dem Stift einzufügen

Klicken Sie  um die Strichstärke zu wählen.

Klicken Sie  um markierte Anmerkungen zu löschen

Klicken Sie  um alle Anmerkungen zu löschen

Wenn Sie mehrere Seiten einfügen wollen, klicken Sie  oder .

Klicken Sie  um eine neue Seite vor der aktuellen einzufügen

Klicken Sie  um eine neue Seite nach der aktuellen einzufügen

Wenn Sie während der Anmerkungen das Fenster verlassen wird der gesamte Inhalt gespeichert.

Nachdem Sie Ihre Anmerkungen beendet haben, können Sie die Menü-Taste drücken und aus folgenden Operationen wählen: Hauptmenü; Neues Memo; Notiz zurücksetzen; Seite zurücksetzen; Vorwärts; Rückwärts; Notiz löschen; Seite löschen.

Klicken Sie um zur Hauptseite zurückzukehren.

Klicken Sie Neue Notiz um ein neues Memo zu erstellen.

Klicken Sie Notiz zurücksetzen um alle Anmerkungen im Memo zu löschen.

Klicken Sie Seite zurücksetzen um alle Anmerkungen in der aktuellen Seite zu löschen

Klicken Sie Vorwärts um zur vorherigen Seite zu wechseln, falls es nicht die erste Seite ist.

Klicken Sie Rückwärts um zur nächsten Seite zu wechseln, falls es nicht die letzte Seite ist.

Klicken Sie Notiz löschen um das aktuelle Memo zu löschen.

Klicken Sie Seite löschen, um die aktuelle Seite zu löschen

Wenn mehrere Notizen erstellt wurden, werden diese im Memo Verzeichnis gelistet. Wählen Sie eine Notiz und drücken Sie die Menü-Taste um eine der folgenden Operationen auszuführen: Hauptmenü; Neue Notiz; Notiz löschen; Umbenennen.

Handschriftenerkennung

Das System unterstützt Handschriftenerkennung, Zeichnungen in Notizen und Anmerkungen in der Bibliothek (mit den Formaten: TXT, HTXT, HTML, EPUB, PDF).

Tools

Rechner

Klicken Sie auf Wissenschaftlich oder Standard um den Rechnermodus zu wählen.

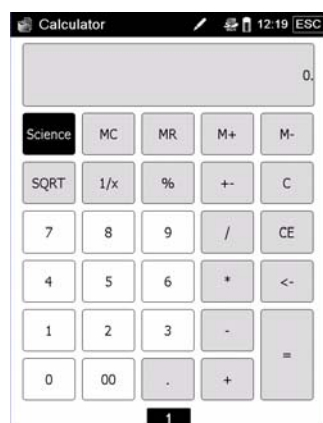
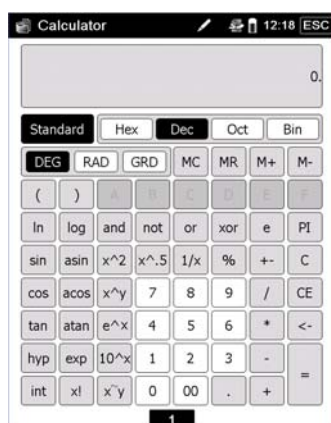

Einstellungen

Wählen Sie "Einstellungen" im Hauptmenü aus, um die Schnittstelle zu öffnen. Drücken Sie die Richtungstasten, um die zugehörige Option (Umrahmung) auszuwählen.

Kontinuierliches Weiterblättern

Per Pfeil-Taste können alle Dateien (Bild, HTML, TXT), die in einem Ordner gespeichert sind, ständig angezeigt werden.

Handschriftenerkennung

Erkennungszeit (Wartezeit): Es gibt drei Stufen der Dauer einer Erkennung: kurz, mittel, lang. Wählen Sie "kurz" aus, um die Erkennungsdauer kurz zu halten. Wählen Sie "lang" aus, um die Erkennungszeit länger zu bestimmen.

Linienbreite: Es gibt drei verschiedene Optionen für die Schriftdicke: dünn, normal, breit. Diese Funktion kann nicht für Bemerkungen und Anmerkungen verwendet werden.

Ruhezustand

Aktivieren? Wählen Sie "Ja" aus und das System wechselt nach drei Sekunden in den Ruhezustand, falls an dem Gerät kein Arbeitsvorgang durchgeführt wird. Die LED Anzeige geht aus. Wählen Sie "Nein" aus und das System wechselt nicht in den Ruhezustand. Die LED Anzeige leuchtet durchgehend. Das System schaltet bei "Musik" Option nicht in den Ruhezustand um.

Verzögerung: Es gibt drei Stufen der Verzögerung in den Ruhezustand: kurz, mittel, lang. Wählen Sie "kurz" aus, damit das System schnell in den Ruhezustand umschaltet. Wählen Sie "lang" aus und das System schaltet sich nur langsam in den Ruhezustand um.

Gelesene Bücher

Wählen Sie „**Merken**“ und die zuletzt bearbeiteten Dateien werden im Protokoll gespeichert.

Wählen Sie „**Nicht merk.**“: Das System speichert die zuletzt bearbeiteten Dateien nicht.

Leseprotokoll löschen: Die zuletzt bearbeiteten Dateien werden aus der Merkliste gelöscht. (Datei wird aber nicht gelöscht).

Tastenton

Wählen Sie "ein" oder "aus", um das Tasten-/Stiftgeräusch an bzw. aus zu schalten.

Schriftdarstellung

Es gibt zwei verschiedene Effekte zur Schriftanzeige: klar und geglättet.

Zwei Schriftarten: Arial und Black.

Systemzeit

Zeigen Sie das gegenwärtige Datum und die Zeit im System an.

Zeitzone einstellen: Klicken Sie auf „Zeitzone“ um den Dialog „Zeitzone“ zu öffnen. Drücken Sie die hoch/runter Taste um die Zeitzone zu wählen und anschließend auf OK um zu speichern.

Zeit ändern: Klicken Sie auf „Ändern“ um den Dialog Zeit einstellen zu öffnen. Drücken Sie Pfeiltasten um zu bewegen und geben Sie die Zahlen ein, anschließen OK drücken um zu speichern

Bildschirm auffrischen

Es gibt zwei verschiedene Auffrischungsmodi: teilweise und komplett.

Teilweise: Ein Teil des Bildschirms wird aufgefrischt.

Komplett: Der gesamte Bildschirm wird aufgefrischt. Im direkten Sonnenlicht oder bei geringen Temperaturen ist eine Gesamtauffrischung empfehlenswert.

Werkseinstellungen

Rücksetzen: Setzen Sie das System in die Standardeinstellungen zurück. Bitte speichern Sie alle Daten auf einer SD Karte bevor Sie das System neu starten.

Temp. entf.: Löschen Sie die provisorischen Dateien im System. Diese Funktion kann nur selten angewandt werden. Falls der Systemraum kleiner wird oder das Arbeitsvermögen abnimmt, nutzen Sie bitte diese Funktion. Danach werden alle vorangegangenen Bemerkungen gelöscht. Der Titel wird von Anfang an angezeigt.

Anmerk. Entf.: Alle Bemerkungen werden gelöscht.

System Wartung

Passwort: geben Sie hier ein neues Passwort ein und geben Sie das neue Passwort erneut ein um es zu bestätigen.

Anmerkung: das Passwort kann nicht mehr als 16 Stellen haben.

Passwort ändern: klicken Sie auf Passwort um das alte Passwort einzugeben, und dann können Sie das neue Passwort eintragen und bestätigen.

Passwort löschen: klicken Sie auf Passwort und anschließend direkt auf „OK“, ohne ein neues Passwort einzugeben.

Passwort vergessen: wenn Sie Ihr Passwort vergessen haben, können Sie eine Email an unseren technischen Service schicken in der Sie die Seriennummer des Gerätes mitteilen und wir schicken Ihnen eine Nummer um das Passwort zu löschen.

Startbild: kopieren Sie start.jpg in das Hauptverzeichnis der SD Karte und klicken Sie dann auf „Startbild“ um dieses zu aktivieren. Das Bildformat muss 600x800 Pixel betragen und den Dateinamen „start.jpg“ haben.

Startbild löschen: löschen Sie die Datei start.jpg aus dem Hauptverzeichnis der SD Karte und klicken Sie auf „Startbild“ um das Startbild zu löschen.

Update Resource: kopieren Sie die Resourcedatei in das Hauptverzeichnis der SD Karte und klicken Sie dann auf „Update Res“. Nach dem Update der Resourcedatei, löschen Sie diese aus dem Hauptverzeichnis der SD Karte.

Geräte-Information

Die Geräte-ID und Informationen zu dem Produkt werden in dieser Option angezeigt.

Geräte-ID: Mit der Geräte-ID können Sie unsere Hilfe, eingeschlossen technische Dienstleistungen, zusätzliche E-books Hilfsquellen und mehr, nach dem Kauf in Anspruch nehmen.

Ausschalten einstellen

Nach 40 Minuten: Wenn keine Operation auf dem Gerät durchgeführt wird, schaltet dieses nach 40 Minuten automatisch ab.

Nach 60 Minuten: Wenn keine Operation auf dem Gerät durchgeführt wird, schaltet dieses nach 60 Minuten automatisch ab.

Nie: Auch wenn keine Operation auf dem Gerät durchgeführt wird, schaltet dieses nicht automatisch ab.

Adobe Reader Anleitung

Format

Unterstützt PDF und EPUB Dateien

DRM

1. Adobe DRM geschützte PDF und EPUB Dateien werden nur unterstützt wenn Adobe Digital Editions 1.5 oder neuer ist auf Ihrem Computer installiert und der WISEreader ist mit dem Computer verbunden

2. Digitale Rechte

Auf dem Bildschirm wird angezeigt wenn ein Buch mit DRM gewählt wird:

a. Voll anzeigbar: das gesamte Buch kann gelesen werden

b. Eingeschränkt: Ein Teil oder das gesamte Buch kann nicht gelesen werden.

3. Ablaufdatum: zeigt das Ablaufdatum, falls das DRM Buch ein Ablaufdatum hat.

Schritte zur Einstellung des DRM

Schritt 1: installieren Sie Adobe Digital Edition auf Ihrem Computer.

Schritt 2: nach der Installation öffnen Sie das Programm und geben Sie Ihren Adobe Zugang ein, den Sie zu Beginn erhalten haben sollten.

Schritt 3: lassen Sie Adobe Digital Edition auf Ihrem Computer geöffnet und schalten Sie den WISEreader ein und verbinden Sie diesen über das USB-Kabel mit dem Computer. Bitte drücken Sie nun Datenübertragen. Es erscheint ein Fenster zur Autorisation. Klicken Sie auf Autorisation und die DRM Aktivierung ist erfolgt.

Anmerkungen:

1. Die Authorisationsinformationen sind auf der SD Karte gespeichert. D.h. Sie müssen die Autorisation erneut durchführen, wenn Sie eine neue SD Karte verwenden.

2. Wenn Sie nach der Aktivierung einen anderen Account aktivieren wollen, löschen Sie zuvor den versteckten Ordner ".adobe-digital-editions" im Hauptverzeichnis der SD Karte.

Mehr Informationen dazu finden Sie unter:

<http://www.adobe.com/products/digitaleditions>

Andere Arbeitsvorgänge

Akkuaufladung

Bitte laden Sie den Akku auf, sobald dieser nur noch eine geringe Ladung aufweist. Das Gerät kann durch das USB-Datenkabel oder mithilfe eines Akkuaufladegerätes aufgeladen werden (auswählbares Zubehör). Sie haben zwei verschiedene Möglichkeiten, den Akku aufzuladen: im angeschalteten oder ausgeschalteten Zustand des Gerätes. Verbinden Sie das Gerät mithilfe eines USB-Datenkabels mit ihrem Computer. Die rote LED-Anzeige leuchtet auf. Das Akku-Symbol in der Statusleiste zeigt an, dass der Akku aufgeladen wird.

Anmerkung: Der Akku braucht etwa 4 Stunden zum Aufladen. Die rote LED-Anzeige geht aus, wenn die Aufladung beendet ist. Es ist besser, den Akku aufzuladen, sobald ein Hinweis dazu auf dem Bildschirm verschwindet und gehen Sie sicher, dass der Akku vollständig aufgeladen wurde. Dies trägt zu einer längeren Lebensdauer des Lithium-Akkus bei.

Dateiverwaltung

Verbunden mit dem Computer

Verbinden Sie das Gerät mit Hilfe des USB-Datenkabels mit dem Computer. Schalten Sie das Gerät ein. Die Frage "Sind Sie sich sicher, dass Sie die Daten übertragen wollen?" erscheint auf dem Bildschirm. Drücken Sie auf "OK", um dies zu bestätigen. Der Computer wird automatisch die Verbindung mit einem neuen Speichergerät finden.

Dateiverwaltung

Wählen Sie "Disk entfernen" in "Mein Computer" und Sie können die Dateien oder Ordner verlagern, kopieren oder löschen. Während diesem Arbeitsvorgang befindet sich Ihr E-book Reader im verriegelten Status. Im Fehlerstatus gibt es mehrere "Vor-Speicherplätze" auf der SD Karte: Zuletzt bearbeitet, Bibliothek, Bildanzeige, Musik. Speichern Sie die Dateien im zugehörigen vorgenannten Ordner.

Anmerkung: Diese Vorspeicherplätze können nicht umbenannt oder gelöscht werden. Bitte speichern Sie die Dateien im richtigen Ordner, andernfalls können die Dateien nicht geöffnet werden. Zum Beispiel müssen Sie Dateien wie TXT, HTXT, PDF, EPUB, HTML im "Bibliothek" speichern, und Bilder unter der "Bilder Ansicht", sowie Musik unter "Audio".

Anhang

Technische Spezifikationen

Abmessung	176.6×124.8×10.5mm
Bildschirm	6" Electronic Paper Display (EPD); 16-Graustufen; Bildformat 4:3; Auflösung: 800×600
Gewicht	260gr.(Netto)
PC Betriebssystem	Windows2000/XP/Vista/7
Speichergerät	TF(Micro SD)Karte (32GB Maximum)
Energiezufuhr	interner Lithium-Akku 2350mAh; USB-Aufladung
Arbeitstemperatur	0□~40□
Lagerungstemperatur	-20□~55□

Warnung

Zur SD-Karte

Falls die SD-Karte über einen längeren Zeitraum nicht wiedererkannt werden kann, können Sie die SD-Karte erneut einlegen oder das Gerät neu starten. Wenn das System Daten einliest, entnehmen Sie die SD-Karte nicht dem Gerät und starten Sie das System auch nicht neu.

Falls die SD-Karte neu formatiert werden muss, speichern Sie zuerst alle Daten der SD-Karte und wählen Sie dann das FAT-32 Format aus.



Gerät neu starten

1. Wenn das Gerät abgestürzt oder blockiert ist, klicken Sie in das "RESET"-Loch, welches sich auf der Rückseite des Gerätes befindet, um das System neu zu starten.

2. Wenn der Akku leer ist und das Gerät nicht angeschaltet werden kann, laden Sie bitte den Akku auf.

Stift kann nicht genutzt werden

1. Bitte überprüfen Sie, ob der Stift angestellt ist. (Kontrollieren Sie dazu das Stiftsymbol im Statusbereich)

2. Falls Sie eine Anmerkung einfügen wollen, gehen Sie sicher, dass Sie "  " ausgewählt haben und nicht "  " oder etwas anderes.

3. Das System schaltet sich in den Ruhezustand, wenn der Stift für längere Zeit oben auf dem Bildschirm ruht. Nehmen Sie den Stift erst weg und gehen Sie damit zurück an den Bildschirm, wodurch der Stift wieder einsatzbereit ist.

4. Achten Sie darauf, dass der Stift nicht beschädigt ist.

Anderes

1. Im direkten Sonnenlicht oder unter niedrigen Temperaturen können die angezeigten Figuren auf dem Bildschirm verbleichen. Bitte gehen Sie auf die "Einstellungen"-Schnittstelle und wählen Sie "Gesamtauffrischung" aus, um den gesamten Bildschirm aufzufrischen.

2. Aufgrund des begrenzten Speicherplatzes können einige komplexen DOC, PDF und HTML Dateien nicht vom Gerät gelesen werden.

3. Das Bildschirmformat kann in den folgenden Schnittstellen nicht geändert werden: "Audio", "Einstellungen", "Notiz" und andere Menüs.

4. Eingeschränktes Hören verhindern. Das längerfristige Benutzen von Kopfhörern mit hoher Lautstärke kann das Gehör schädigen. Bitte stellen Sie die Lautstärke niedriger ein, bevor Sie

die Kopfhörer benutzen.

5. Technischer Service: tech@hanvon.com

6. Webseite: <http://www.hanvon.com>.

Produktwartung

Update und Software Aktualisierung

Bitte laden Sie das legale Upgrade-Paket von der Hanvon Website runter. Kopieren Sie "Update.bin" und "Update.cde" in das Hauptverzeichnis Ihrer SD-Karte. Klicken Sie auf "Einstellungen" im Hauptmenü und wählen Sie "System update" aus. Dann drücken Sie die Nummerntaste "1" oder klicken auf "Update". Der Hinweis "Sind Sie sich sicher, dass Sie das System aktualisieren möchten?" wird angezeigt. Klicken Sie auf "OK", um dies zu bestätigen und das System wird automatisch aktualisiert.

Anmerkung: Achten Sie darauf, dass der Akku während des Updates voll aufgeladen ist. Danach wird das System sich neu starten und das Hauptmenü automatisch öffnen. Falls der Update-Vorgang unterbrochen wird, kann ein Fehler im System entstehen.

Arbeitsumfeld

Die Arbeitstemperatur des Gerätes liegt zwischen 0°C und 40°C (von 32°F bis 104°F). Die Arbeitsleistung wird schlechter, sobald die Arbeitstemperatur sich aus WISEreader N518 Deutsch diesem Bereich begibt. Bitte vermeiden Sie den Gebrauch des Gerätes unter direkter Sonneneinstrahlung, an feuchten und staubigen Orten. In sehr kalten Gebieten sollten Sie den Gebrauch des Gerätes draußen im Winter vermeiden.

Schlitz sauber halten

Die Schlitze des Gerätes werden zur Wärmeabgabe gebraucht. Bitte halten Sie diese Schlitze sauber.

Sicherheit

Die Teile in diesem Gerät sind zerbrechlich. Bitte verhindern Sie einen Fall, Zerstörung, Krümmung und hohen Druck auf das Gerät.

Bitte lesen Sie nicht während des Fahrens oder Reitens.

Reinigung

Säubern Sie das Gerät nicht, wenn es angeschaltet ist oder der Akku aufgeladen wird. Bitte benutzen Sie weiche Stofftücher oder ein ähnliches Material (außer Baumwolle), um den Bildschirm und die Hülle zu säubern. Die Anwendung von Reinigern wie Schaum, Schmutzlöser, Wasser, Alkohol oder Ähnliche, oder auch Sprühreiniger, ist strengstens verboten.